

CR-49-HE

FOGEL
Refrigerator

High end double body visicooler.
Refrigerador de gama alta, de dos puertas de vidrio.



PREMIUM

CR-49-HE-SSA

PREMIUM

430 Stainless Steel Exterior

Exterior de Acero Inoxidable 430

Aluminum interior and 304 stainless steel interior bottom / Interior de aluminio y piso interior de acero inoxidable 304.



Top view / Vista superior:
In [mm] / Pulg. [mm]:

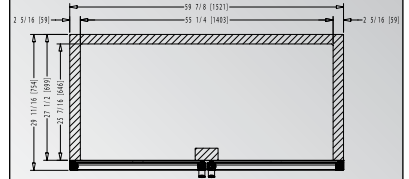

Side view / Vista lateral:
In [mm] / Pulg. [mm]:

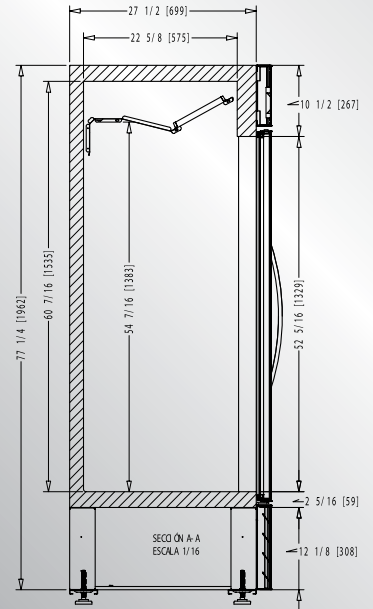

FEATURES / CARACTERÍSTICAS:

- Flat frames with film simulating stainless steel. / Marcos planos con film simulación de acero inoxidable.
- Double pane glass doors with Low-E and argon. / Puertas de vidrio doble, con Low-E y argón.
- Electronic control with energy saving button and three temperature range settings / Control electrónico con botón ahorrador de energía y tres rangos de temperatura de refrigeración.
- LED interior illumination. / Iluminación interior LED.
- Stabilizer heels / Tacones estabilizadores.
- Low maintenance condenser / Condensador de bajo mantenimiento.
- CFC-free polyurethane insulation with cyclopentane as the blowing agent / Aislante de poliuretano, libre de CFCs, con ciclopentano como agente espumante.

OPTIONAL / OPCIONAL:

- Electronic control with energy saving button and Bluetooth Smart® capability. / Control electrónico con botón ahorrador de energía y conectividad Bluetooth Smart®.
- Casters. / Rodos
- Electronic fan motors / Motores electrónicos.
- Voltage regulator / Regulador de voltaje.
- Door lock / Cerradura con llave.
- 220V/60Hz/1 or 220V/50Hz/1 voltage / Voltaje 220V/60Hz/1 o 220V/50Hz/1.

DIMENSIONS DIMENSIONES			CAPACITY* CAPACIDAD*		SHIPPING ENVÍO	TECHNICAL INFORMATION INFORMACIÓN TÉCNICA					
Height Alto	Width Frente	Depth Fondo	Cubic ft / Lt. Pies3 / lts.	Shelves Parrillas	40' / 45' - container Contenedor de 40' / 45'	Temperature Temperatura	HP	Amps Amperaje	Refrigerant Refrigerante	Voltage Voltaje	Doors Puertas
79 3/8 2,016	59 7/8 1,521	29 11/16 754	49 / 1,388	8	22 / 25	32°F - 39°F 0°C - +4°C	1/2	7.6	R 290	115V/60Hz/1	2

FOGEL
www.fogelpr.com

Fogel Caribbean Corporation
170 Ave Pedro Albizu Campos | Aguadilla | PR | 00603
Tel. 787-891-0792 | Email: ventas@fogelpr.com

All features and information is subject to change. Images with illustrative purposes only. / Todas las especificaciones e información está sujeta a cambios. Todas las imágenes son con fines ilustrativos únicamente.